

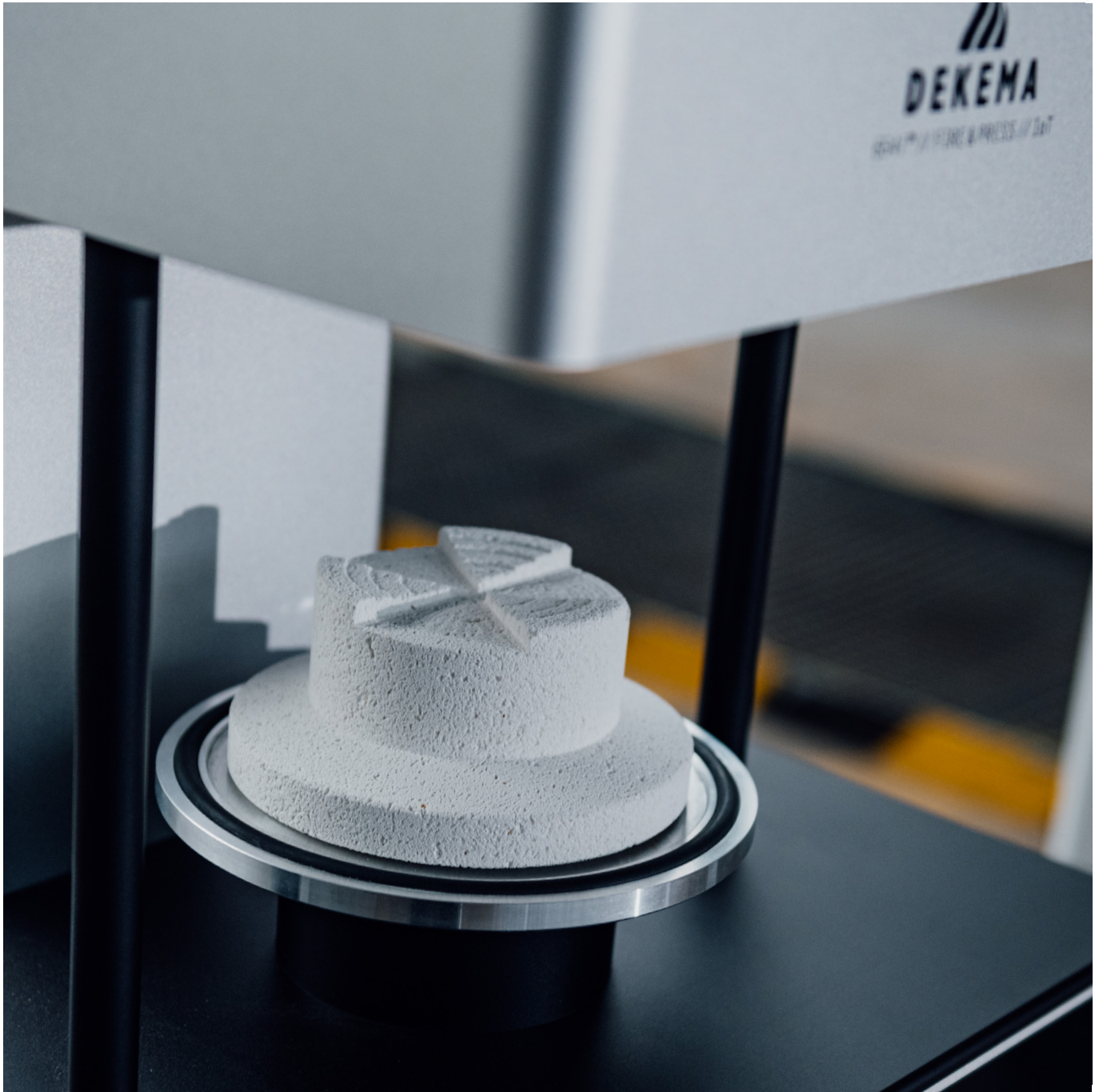

PRODUKTKATALOG // BRENNEN & PRESSEN // 2025



WO QUALITÄT ZU HAUSE IST. Die Heimat unserer DEKEMA Öfen.

Seit über 50 Jahren steht DEKEMA für höchste Qualität, Präzision und Zuverlässigkeit – Made in Germany.

Doch unsere Öfen sind weit mehr als nur technologische Meisterwerke. Sie sind treue Begleiter, die Zahntechniker auf der ganzen Welt unterstützen, ihre Kunst auf höchstem Niveau auszuüben. Sie ermöglichen Perfektion, bringen Leidenschaft zum Ausdruck und helfen dabei, das Wertvollste zu schenken, was es gibt: Ein strahlendes Lächeln.

Unsere Verantwortung endet nicht mit dem Kauf. Wir sind da – persönlich, direkt, vor Ort. Mit unserem Service bringen wir nicht nur Technik in die Labore, sondern auch Vertrauen und Sicherheit. Unsere Servicetechniker kommen direkt ins Labor, bringen Fachwissen, Unterstützung und individuelle Lösungen – genau dann, wenn es darauf ankommt.

Individuelle Betreuung, echte Nähe, gelebte Partnerschaft – das ist es, was DEKEMA ausmacht.

Weil es mehr braucht als nur einen Ofen.

Dr. Stephan Miller
CEO



**VON FREILASSING
IN DIE WELT.**

DEKEMA. Inhalt.

DEKEMA. Passion.	6
DEKEMA. Anspruch.	7
DEKEMA. Manufaktur.	8
DEKEMA. Nachhaltigkeit.	10
DEKEMA. Ausstattung.	11
DEKEMA. Highlights.	12
DEKEMA. Circle.	13
AUSTROMAT™ 220 G2 – Brennen.	14
DEKEMA. Zubehör – AUSTROMAT™ 220 G2.	18
Serie i G2 – Auf das Maximum reduziert.	20
AUSTROMAT™ 624i™ G2 – Brennen.	22
DEKEMA. Zubehör – AUSTROMAT™ 624i™ G2.	26
AUSTROMAT™ 654i™ G2 – Brennen und Pressen.	28
DEKEMA. Zubehör – AUSTROMAT™ 654i™ G2.	32
Back to basic. Die Serie 6.	36
DEKEMA. Vakuum.	38
trix™ – Die Kunst des Pressens.	40
DEKEMA. Ausstattung – alle Brenn- und Pressöfen im Vergleich	48
DEKEMA. Software Features – alle Brenn- und Pressöfen im Vergleich	50
DEKEMA. Zubehör – alle Brenn- und Pressöfen im Vergleich	52



Naoki Aiba, *es-al design* Center Monterey

DEKEMA. Passion.

Unsere Bestimmung ist, mit optimalen Dental-Keramiköfen den Prothetik-Künstlern die adäquate Basis für ihre kreative Arbeit zur Verfügung zu stellen.

Aus jahrzehntelanger Erfahrung, Innovationen, steter Weiterentwicklung sowie höchsten Material- und Qualitätsstandards entstehen Dentalöfen, deren Leistungsfähigkeit, Zuverlässigkeit und Nutzerkomfort konkurrenzlos sind.

Was bedeutet das für Sie?

Maximale Leistung, reproduzierbare Ergebnisse, höchste Qualität – kurz: Keramische Ästhetik.

**„WER TÄGLICH PERFEKTE
ERGEBNISSE ERZIELEN MUSS,
KANN SICH KEIN ANDERES
PRODUKT LEISTEN.“**

Erleben Sie Tag für Tag in Ihrem Labor die Welt von DEKEMA und stellen Sie als unser Partner auch an den Service höchste Ansprüche. Ob Sie Unterstützung bei Neuentwicklungen benötigen, eine Analyse Ihrer Brennergebnisse oder schnell ein Ersatzgerät – unser Support ist immer für Sie da – prompt und unbürokratisch.



Naoki Aliba, *oral design* Center Monterey

DEKEMA. Anspruch.

Die DEKEMA AUSTROMAT™-Familie besticht vor allem durch das einmalige Brennkammerkonzept, die intuitive Bedienoberfläche und einen Funktionsumfang, der weltweit einzigartig ist.

Perfekte Ergebnisse, einfach wie nie.

Steuern Sie Ihren AUSTROMAT™ bequem über den hochauflösenden Touchscreen, den Computer oder Ihr Smartphone. Starten Sie jeden Brennvorgang mit nur einem Klick. Der AUSTROMAT™ führt Sie selbsterklärend durch alle Abläufe, damit mehr Zeit für die wichtigen Aufgaben bleibt.

**„SO EINFACH WIE MÖGLICH,
SO DETAILLIERT WIE NÖTIG!“**

Zusätzliche Feinabstimmung? Natürlich!

Bis zu fünf anwenderoptimierte Eingabemasken bieten Zugriff auf sämtliche Einstellungen, die auch nach dem Programmstart angepasst werden können.

Feels like home.

Die Benutzeroberfläche ist über alle Modelle konsistent. Egal auf welchem Gerät Sie arbeiten, Sie werden sich sofort zu Hause fühlen. Zeitraubendes Lernen gehört der Vergangenheit an.

Alles ist möglich!

Sie arbeiten lieber traditionell mit Maus und Tastatur? Einfach an die serienmäßigen USB-Schnittstellen anschließen und loslegen.



DEKEMA. Manufaktur.

100% Made in Germany.

Alle DEKEMA Öfen werden in unserer Manufaktur in Bayern gefertigt. Die benötigten Teile werden entweder von DEKEMA selbst hergestellt oder kommen priorisiert von spezialisierten Handwerks- und Industriebetrieben aus dem regionalen Umfeld.

DEKEMA. Individualität.

Räumlichkeiten und Arbeitsgeräte repräsentieren Sie, Ihre Arbeit und Ihr Unternehmen. Nutzen Sie diese Chance und glänzen Sie mit Öfen in Ihrem Corporate Design. Ob Bildschirmschoner, Logo oder Lackierung: DEKEMA gestaltet Ihren Ofen ganz nach Ihrem individuellen Geschmack.

DEKEMA. Gehäuse.

- » Konstruktiv integrierte Konvektionskühlung ohne separaten Lüfter
- » Korrosionsfreies und leichtes Aluminiumgehäuse
- » Oberflächenfinish in Mattsilber oder Mattschwarz

DEKEMA. Liftsystem.

- » Vibrationsfreie Liftbewegung
- » Langlebige, wartungsfreie Edelstahlmechanik
- » Individuell wählbare Trockenpositionen

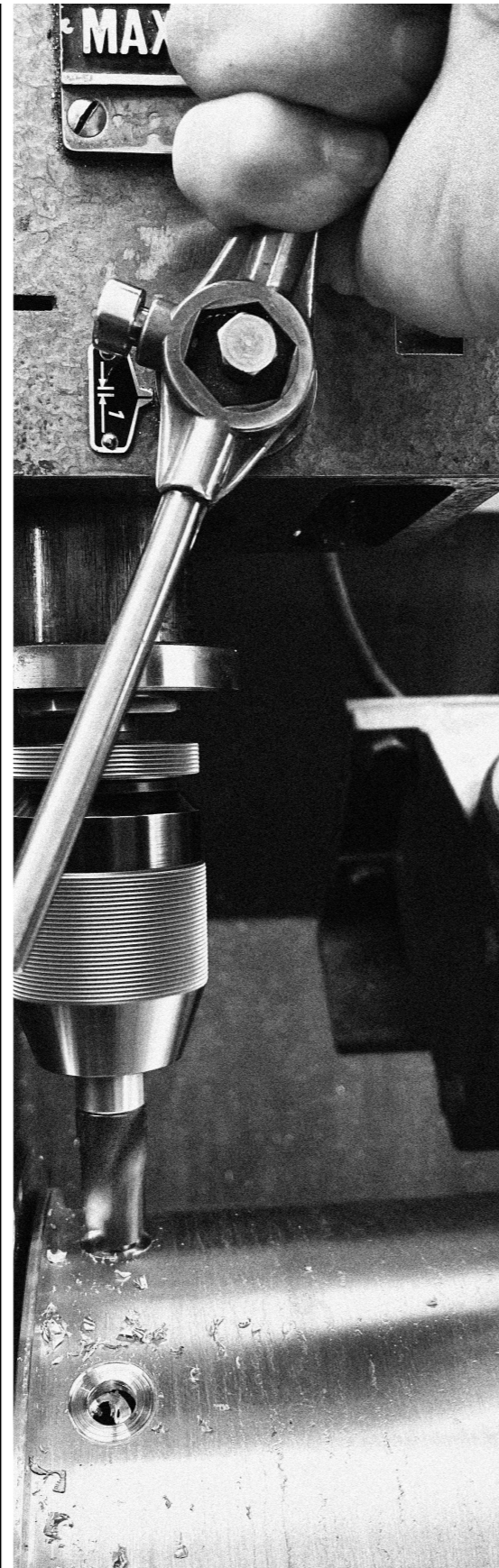

DEKEMA. Brennkammer.

- » Vor Jahrzehnten konzipiert – seit Jahrzehnten verwendet – über Jahrzehnte verfeinert
- » Unübertroffen harmonische Energieverteilung
- » Jede Brennkammer wird bei DEKEMA mit geprüften Isolierbauteilen von Hand montiert

DEKEMA. Faserisolierung und Steinisolierung.

- » DEKEMA Faserisolierung in einmalig reiner Qualität und hochpräziser Ausführung
- » DEKEMA Steinisolierung, einzigartig auf dem Markt, für beste ästhetische Ergebnisse

DEKEMA. Heizsystem.

- » Hauseigene Fertigung der Heizspirale
- » Unübertroffen in Haltbarkeit und Langlebigkeit

DEKEMA. Thermoelement und Regelung.

- » Thermoelement aus Platin/Platin-Rhodium, reinste Qualität mit einer Messgenauigkeit weit unter 0,5°C
- » Bestes Temperaturverhalten dank Kalibrierung mit der unschlagbar präzisen DEKEMA-Feinsilberprobe bei nur einem Temperaturmesspunkt



DEKEMA. Nachhaltigkeit.



Regional & Energieeffizient.

Wir setzen auf Nachhaltigkeit – von der Auswahl unserer Rohstoffe bis zur Technologie unserer Dentalöfen. Unsere Materialien stammen weitestgehend aus der Region, was Transportwege minimiert und Ressourcen schont. Gleichzeitig sorgt unsere energieeffiziente Technologie nach neuesten Standards für einen umweltschonenden Betrieb. So verbinden wir höchste Qualität mit Verantwortung für die Zukunft.

Für uns ist Nachhaltigkeit mehr als ein Versprechen – sie ist Teil unserer Philosophie. Gemeinsam gestalten wir eine umweltbewusste Zukunft, ohne Kompromisse bei Qualität und steter Weiterentwicklung.



DEKEMA. Ausstattung.

DEKEMA trixpress™

trixpress™ – patentiert und weltweit einzigartig!
Das System umspannt mit zwei Muffelgrößen das gesamte Feld der Press- und Überpresstechniken. Durch die unabhängig voneinander einsetz- und ausbrennbaren Einweg-Platzhalter für Pressstempel ist es möglich, Keramik in verschiedenen Farben in nur einer Pressung zu verarbeiten. Rissbildung und die damit verbundene Gefahr von Muffelplatzern sind nahezu ausgeschlossen.

DEKEMA AutoDry™

DEKEMA AutoDry™ simuliert die Temperaturmessung am Objekt und reguliert automatisch über den vibrationsfreien Lift den Abstand zwischen Brennoberfläche und Brennkammer für präzise, zeitoptimierte Trocken-, Aufheiz- und Abkühlphasen.

DEKEMA MPTA (Multiple Press Time Automatic)

Die Weiterentwicklung des Aufwärtspresssystems des legedernen AUSTROMAT™ 3001 press-i-dent: diese präzise und hochauflösende Pressmechanik, verbaut im AUSTROMAT™ 654 und AUSTROMAT™ 654i™ G2 garantiert perfekte Pressergebnisse im hoch- und niederschmelzenden Bereich.

Soft Touch Lift Funktion

Durch die Soft Touch Lift Funktion können Sie den Lift Ihres DEKEMA Ofens sehr fein und flexibel regeln – einfach und intuitiv über das Frontpanel.

DEKEMA. Highlights.

DEKEMA IoT (Internet of Things)

Ist der DEKEMA Ofen unter DEKEMA online registriert, profitieren Sie von einem sicheren Backup der Prozessdaten und einem schnellen Service.

DEKEMA online Service

Über unseren online Service sind wir rund um die Uhr für Sie da. Registrieren Sie sich auf www.dekema.com, sparen Sie Zeit und genießen Sie den besten Service.

DEKEMA Connect

Verbinden Sie Ihren AUSTROMAT™ mit dem Internet und profitieren Sie von den grenzenlosen Möglichkeiten der erweiterten Bedienung, Programmierung, Überwachung, Wartung und Vernetzung Ihrer DEKEMA Geräte.

DEKEMA Check

Interne Testroutinen überwachen die führenden Parameter lückenlos während des Programmablaufs. Zur Bestimmung der Wartungsintervalle ist eine automatische Diagnoseroutine für alle wesentlichen Systemkomponenten integriert.

DEKEMA online

Kostenloser Zugriff auf mehr als 100.000 Brenn-, Press- und Sinterprogrammen sämtlicher Hersteller von Dentalkeramiken – und es werden täglich mehr. Laden und los – bequemer geht es nicht!

myDEKEMA

Der installierte VNC-Server ermöglicht, ausschließlich durch Ihre aktive Freigabe, von der Ferne auf Ihr Gerät zuzugreifen, falls es Fragen gibt. Somit werden Ausfallzeiten extrem reduziert und Sie müssen Ihren Ofen nicht versenden oder einen Servicetermin vor Ort vereinbaren.

OPC und OPC UA

OPC – eine bewährte Technologie für die Kommunikation zwischen Automatisierungssystemen. OPC UA – eine verbesserte, plattformunabhängige und sichere Architektur, die eine nahtlose Verbindung verschiedener Geräte ermöglicht und Echtzeitdatenübertragung unterstützt.

Welcome to the Circle.

DEKEMA Circle

Über den DEKEMA Circle sind alle Ihre DEKEMA Geräte miteinander verbunden. Sie profitieren von Software-Updates und -Backups via Internet, einer Internet-Datenbank-Anbindung, Netzwerk-Fernsteuerung und der automatischen Übernahme von projektspezifischen Brenn-, Press- und Sinterprogrammen.

**„WER EINMAL
DIE MÖGLICHKEITEN
DES DEKEMA CIRCLE
ENTDECKT HAT,
WILL NIE MEHR
AUF DIESEN SERVICE
UND KOMFORT
VERZICHTEN.“**

Immer im Blick

Sie möchten auch in einem Meeting wissen, was Ihr AUSTROMAT™ gerade macht? Mit DEKEMA und Ihrem Smartphone haben Sie immer und überall die Kontrolle: Ist der Brand schon fertig? Stimmen die Parameter? Alle Informationen befinden sich immer bei Ihnen.

Sie haben Fragen – wir haben die Antwort!

Wann kann ein Servicetechniker vorbeikommen? Er ist schon da! Wenn Ihr AUSTROMAT™ eine Verbindung zum Internet hat, können Sie den Zugriff auch für unsere Techniker direkt freischalten. Über die Protokolldateien können wir Fehler aufspüren und beheben, damit Ihr Ofen sofort wieder einsatzbereit ist.

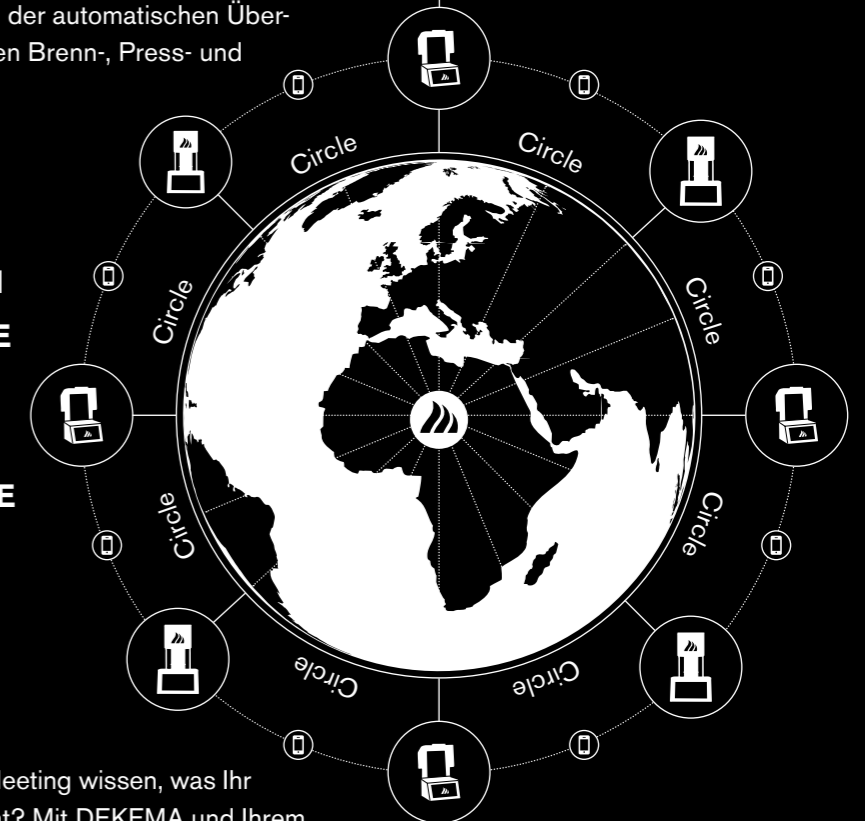



**„ANGEFANGEN
HAT ALLES
MIT EINEM
KERAMIKOFEN.
HEUTE
BIETEN WIR
UNSEREN KUNDEN
EIN MEISTERWERK.“**

Dr. Stephan Miller, CEO

Lassen Sie sich von unseren
Meisterwerken begeistern

AUSTR

BRENNEN

DMAT™

220 G2

Der DEKEMA-Einsteiger neu definiert: schneller, leistungsstärker, intuitiver

AUSTROMAT™ 220 G2

- Stand-Alone-Brennofen mit optionaler Vakuumpumpe
- 13 kg leicht
- Brennen, Glasieren, Kristallisieren und Infiltrieren mit und ohne Vakuum
- APEX Software mit verzögertem Vakuumschaltpunkt und QR-Codes für schnellen Zugang zu DEKEMA online
- 25 % schnellere Liftgeschwindigkeit bietet verzögerungsfreie Trocken- und Schließphasen
- Liftsystem aus hochfestem Flugzeugaluminium für langlebige, stabile Fahrten
- Selbstschmierende Bronzeführung und verstärkte Andruckfeder für sanftere Schließvorgänge
- Optimierte Belüftungseinheit mit fixiertem Pumpenanschluss Schlauch und integriertem Manometer
- Plug and Play: Auspacken – Aufstellen – Arbeiten

AUGMENTED



REALITY

Anwendungsgebiete	mit Vakuum	ohne Vakuum
Brennen	optional	🔥
Pressen	–	–
Sintern	–	–
Glasieren	optional	🔥
Kristallisieren	optional	🔥
Infiltrieren	optional	🔥

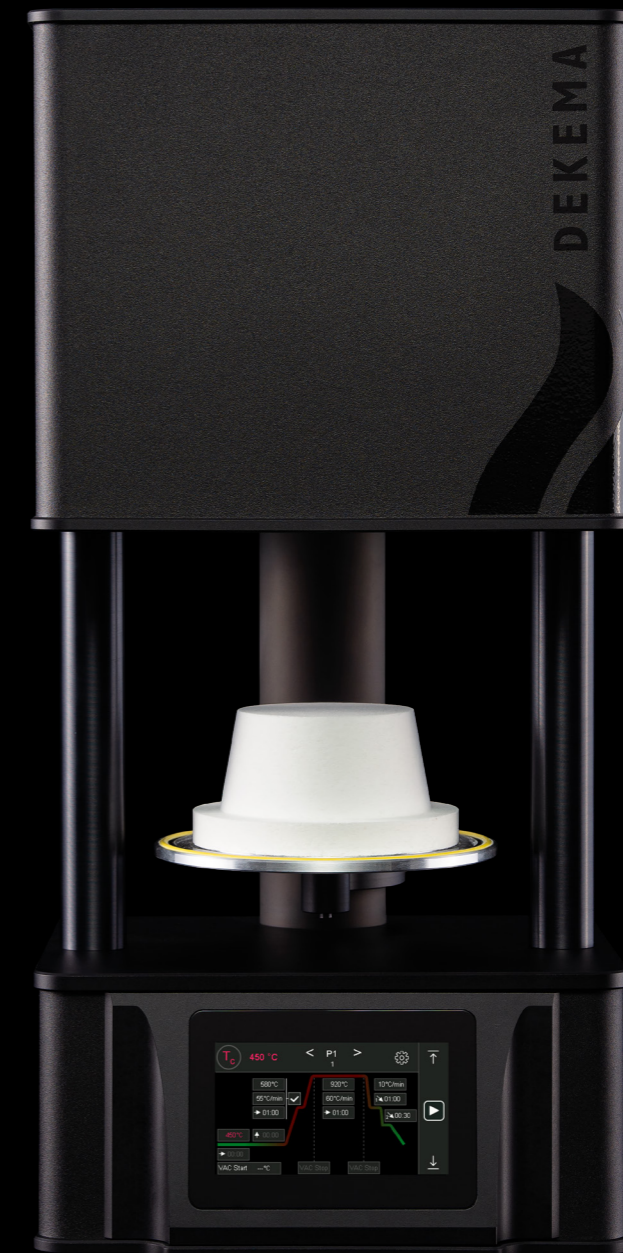

DEKEMA. Zubehör. AUSTROMAT™ 220 G2

Vakuumpumpe (100 V, 50 – 60 Hz) Art. No. 105205
Vakuumpumpe (115 V, 50 – 60 Hz) Art. No. 105203
Vakuumpumpe (230 V, 50 – 60 Hz) Art. No. 105201

Vakuumpumpe, Version DEKEMA 838.3 R, langlebig und wartungsarm, mit beschichteten, strömungsoptimierten Aluminiumpumpenköpfen und spezieller Vakuumführung für höchste Vakuumleistung.



Belüftungseinheit, extern (100 V, 50 – 60 Hz) Art. No. 106499-02
Belüftungseinheit, extern (115 V, 50 – 60 Hz) Art. No. 106499-02
Belüftungseinheit, extern (230 V, 50 – 60 Hz) Art. No. 106500-02

Belüftungseinheit zum Anschluss einer Vakuumpumpe an Vakuumöfen ohne integriertem Magnetventil.



Brenntisch, Faser Art. No. 101733

Brenntisch für den Einsatz in Brennöfen mit Faserisolierung.



CALIBRITE™ Fire Set

Art. No. 101817-01

Silberprobenset zur exakten Temperatureinstellung von Brennöfen, sowie von Pressöfen mit Einfachstempel-Presssystem.



CALIBRITE™ Fire Wire

Art. No. 101821-01

15 vorgebogene Feinsilberdrähte zur exakten Temperaturkalibrierung von Brennöfen, sowie von Pressöfen mit Einfachstempel-Presssystem.

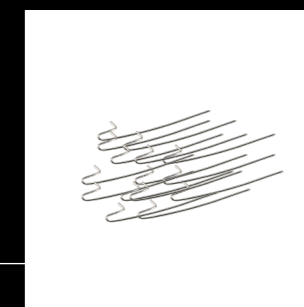

Brenngutträger, Set

Art. No. 106490

Brenngutträger, Set aus temperaturoptimiertem Wabenträger und 10 Keramikstiften zur exakten Positionierung von Brennobjekten.

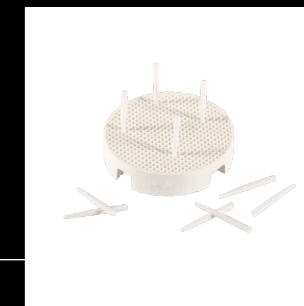

Pinzette, DEKEMA-Logo

Art. No. 105236

Ofenpinzette zur sicheren Handhabung von Brennobjekten.

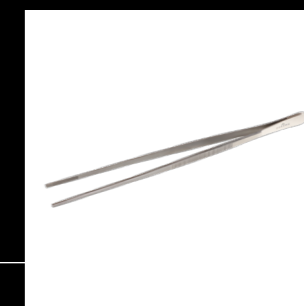

SERIE *i*G2

AUF DAS MAXIMUM REDUZIERT.

10,4 Zoll Touchscreen-Farbdisplay

DEKEMA Internet-Datenbank-Ofenanbindung

Internet Programm-Streaming

Cloud-Management im DEKEMA Circle

IoT (Internet of Things) ermöglicht eine intelligente Vernetzung und Überwachung des Ofens in Echtzeit – für 99,9% Verfügbarkeit und einen reibungslosen Betrieb durch präventive Wartung

Qualitätsmanagement: Aufzeichnung der Prozessdaten

USB-Funktionalitäten: Übertragung von Brenn- und Pressprogrammen, Fotos, QM-Dateien und Printouts; Backup und Update

Ethernet-Schnittstelle

OPC UA-Schnittstelle

Online: Backup und Update

AUSTR

BRENNEN

D MAT™

624i™ G2

AUSTROMAT™ 624i™ G2

Smarter Experte für perfekte Brennergebnisse.



AUSTROMAT™ 624i™ G2

- » Gleichmäßige Wärmeverteilung durch geschlossenes Isoliersystem
- » Automatische Steuerung von Trocknung und Kühlung zur Optimierung der Ästhetik
- » DEKEMA-spezifisches Brennkammerkonzept für hervorragende Brennergebnisse in allen Temperaturbereichen
- » Thermoelement aus Platin/Platin-Rhodium, mit einer Messgenauigkeit von $\pm 0,25$ °C
- » Individuell wählbare Trockenpositionen des Liftes
- » DEKEMA AutoDry™ und AUTORITE™
- » Variabler Vakumeinschaltpunkt, unabhängig von der Vorwärmtemperatur
- » Zugang zu mehr als 100.000 Brenn- Press- und Sinterprogrammen sämtlicher Hersteller von Dentalkeramiken unter DEKEMA online

DEKEMA
Colorite™
You are the artist.

CREATE YOUR



FURNACE

Anwendungsgebiete	mit Vakuum	ohne Vakuum
Brennen	»	»
Pressen	-	-
Sintern	-	-
Glasieren	»	»
Kristallisieren	»	»
Infiltrieren	»	»



DEKEMA. Brennen.

Das Brennen ist der Schlüssel zu makellosem Zahnersatz. Dabei wird die Keramik exakt erhitzt, um ihre finale Form und Festigkeit zu erreichen – möglich durch präzise Prozess- und Temperaturkontrolle.

Unvergleichlich präzise

DEKEMA Brennöfen gewährleisten durch das geschlossene Isoliersystem und dem hochreinen Thermoelement konstante Temperaturen bis 1.500 °C mit einer Messgenauigkeit weit unter 0,5° C.



DEKEMA. Zubehör. AUSTROMAT™ 624i™ G2

Brenntisch, Faser

Art. No. 101733

Brenntisch für den Einsatz in Brennöfen mit Faserisolierung.



CALIBRITE™ Fire Set

Art. No. 101817-01

Silberprobenset zur exakten Temperatureinstellung von Brennöfen, sowie von Pressöfen mit Einfachstempel-Presssystem.



CALIBRITE™ Fire Wire

Art. No. 101821-01

15 vorgebogene Feinsilberdrähte zur exakten Temperaturkalibrierung von Brennöfen, sowie von Pressöfen mit Einfachstempel-Presssystem.



Brenngutträger, Set

Art. No. 106490

Brenngutträger, Set aus temperaturoptimiertem Wabenträger und 10 Keramikstiften zur exakten Positionierung von Brennobjekten.

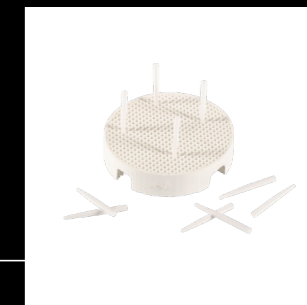

Pinzette, DEKEMA-Logo

Art. No. 105236

Ofenpinzette zur sicheren Handhabung von Brennobjekten.

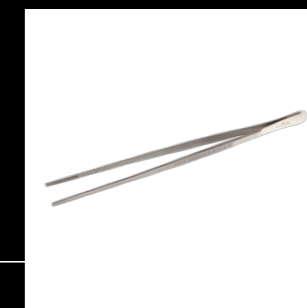

AUSTRADMAT™

**BRENNEN
PRESSEN**

654i™ G2

AUSTROMAT™ 654i™ G2

Einer für Alles – Brennen und Pressen in Perfektion.



AUSTROMAT™ 654i™ G2

- » Gleichmäßige Wärmeverteilung durch geschlossenes Isoliersystem
- » Automatische Steuerung von Trocknung und Kühlung zur Optimierung der Ästhetik
- » MPTA – Multiple Press Time Automatic für optimale Pressergebnisse
- » Neben allen gängigen Muffelsystemen, bis zu 20 g mit dem exklusiven DEKEMA trixpress™ pressen
- » Pressen von bis zu 3 verschiedenen Farbtönen in einem Arbeitsgang – Optimierung des Durchsatzes
- » Für eine außergewöhnliche Ästhetik: gleichmäßige Wärmeverteilung über alle Oberflächen der Muffel
- » DEKEMA AutoDry™ und AUTORITE™
- » Zugang zu mehr als 100.000 Brenn- Press- und Sinterprogrammen sämtlicher Hersteller von Dentalkeramiken unter DEKEMA online

DEKEMA
Colorite™
You are the artist.

CREATE YOUR



FURNACE

Anwendungsgebiete	mit Vakuum	ohne Vakuum
Brennen	»	»
Pressen	»	»
Sintern	-	-
Glasieren	»	»
Kristallisieren	»	»
Infiltrieren	»	»



DEKEMA. Pressen.

Das Pressen formt hochpräzisen Zahnersatz. Ein Rohling wird erhitzt und in die gewünschte Form gepresst – für ästhetische und langlebige Ergebnisse.

Weltweit einzigartig

Das DEKEMA trixpress™-System kombiniert ein innovatives Aufwärts-Pressverfahren mit 3-Stempel-Technologie. Dies ermöglicht die Verarbeitung von bis zu drei Farben in einem Schritt.



DEKEMA. Zubehör. AUSTROMAT™ 654i™ G2

Presstisch, Mehrfachstempel-Presssystem Art. No. 101726

Presstisch für den Einsatz für den Einsatz in Pressöfen mit Mehrfachstempel-Presssystem.



Brenntisch, Mehrfachstempel-Pressofen Art. No. 101734

Brenntisch für den Einsatz in Pressöfen mit Mehrfachstempel-Presssystem.



Keramikträger (6 Stück) Art. No. 105488

Keramikträger (6 Stück) zur entkoppelten Platzierung von Pressmuffeln im Vorwärmofen.



CALIBRITE™ Press Set Art. No. 101818-01

Silberprobenset zur exakten Temperatureinstellung von Pressöfen mit Mehrfachstempel-Presssystem.



CALIBRITE™ Press Wire Art. No. 106490

15 vorgebogene Feinsilberdrähte zur exakten Temperaturkalibrierung von Pressöfen mit Mehrfachstempel-Presssystem.

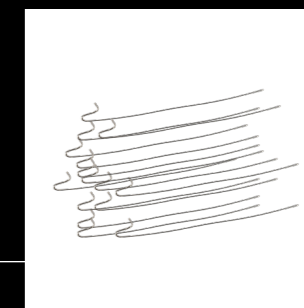

Brenngutträger, Set Art. No. 106490

Brenngutträger, Set aus temperaturoptimiertem Wabenträger und 10 Keramikstiften zur exakten Positionierung von Brennobjekten.

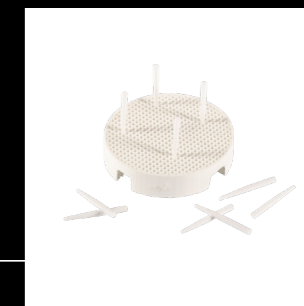

DEKEMA. Zubehör. AUSTROMAT™ 654i™ G2

Pinzette, DEKEMA-Logo

Art. No. 105236

Ofenpinzette zur sicheren Handhabung von Brennobjekten.

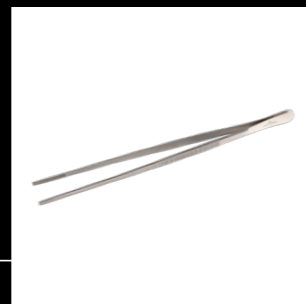

trixpress™ Muffelformer, 380-g-Segmente

Art. No. 101808

Muffelformer zum Überpressen von großspannigen Versorgungen.



Platzhalter, blau, Ø 13 mm (50 Stück)

Art. No. 101915

Platzhalter (50 Stück), Ø 13 mm, rückstandslos verbrennbar, für trixpress™ Muffelsystem, zum Anwachsen von Pressobjekten auf den Presskanal.



trixpress™ Muffelsystem, Set

Art. No. 101807-01

Set, bestehend aus Basisplatte POM, Segmenten für 100g- und 200g-Muffeln, Deckel, 2 Aluminium-Halterringen, Platzhaltern (50 Stück), Ø 13 mm und 5 Einwegpresstempeln.



trixpress™ Presstempel, Ø 13 mm (50 Stück) Art. No. 105891

Einwegpresstempel (50 Stück), Ø 13 mm, für Ein- und Mehrfachstempelpressungen aller gängigen Einbettmassen und Presskeramiken.



BACK TO BASIC.

Die Serie 6.



BRENNEN

AUSTROMAT™ 624 **Brennen in Perfektion.**

Der AUSTROMAT 624 – die erste Wahl für das perfekte Brennen von Keramiken. Einfach und komfortabel zu bedienen, garantiert er zuverlässig herausragende Ergebnisse. Dank präziser Temperaturregelung und starker Vakuumeistung erzielen Sie gleichbleibend höchste Qualität mit beeindruckender Transparenz und exakter Farbgebung. Seine intelligente Steuerung optimiert den gesamten Brennprozess und sorgt für maximale Reproduzierbarkeit.



BRENNEN + PRESSEN

AUSTROMAT™ 654 **Der perfekte Allrounder.**

Der AUSTROMAT 654 ist der ideale Kombiofen für das Pressen und Brennen von Dentalkeramiken. Mit intuitiver Bedienung, präziser Temperaturregelung und starker Vakuumeistung liefert er stets zuverlässige Ergebnisse. Zusätzlich überzeugt der AUSTROMAT 654 durch höchste Qualität und sichert eine exakte Farbgebung Ihrer Keramiken – für Ergebnisse auf höchstem Niveau. Seine robuste Bauweise und langlebige Technik machen ihn zu einem verlässlichen Partner.

DEKEMA. Vakuum.

DEKEMA. Vakuumpumpe.

- » Selbstkühlende Pumpenköpfe aus Aluminium
- » Beschichtung mit Trenn Coat™ vermindert Ablagerungen
- » Strömungsoptimierte Gasführung
- » Vakuumleistung bis unter 20 mbar
- » Hohe Laufleistung bei geringem Wartungsaufwand
- » Selbstreinigend durch perfekte Luftführung
- » Geräuscharmer Betrieb durch hocheffektiven Schalldämpfer



trix

TM

**DIE KUNST
DES PRESSENS.**

trix™4all.

Die Software, die Ihren Pressprozess perfektioniert.

trix™hub

trix™hub ist die zentrale Anwendung zur Verwaltung aller trix™ Module. Einmal installiert, haben Sie von hier aus Zugriff auf alle freigeschalteten Funktionen. Durch ein Lizenzsystem ist das System maximal flexibel und individuell erweiterbar.

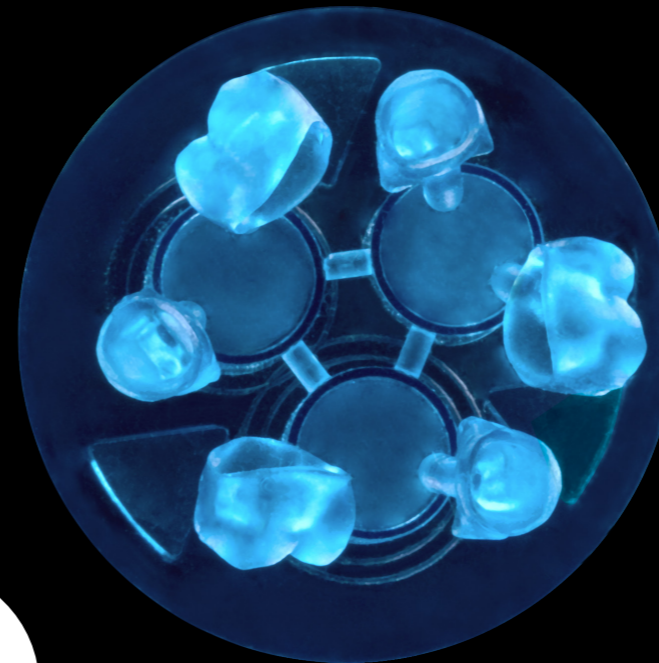
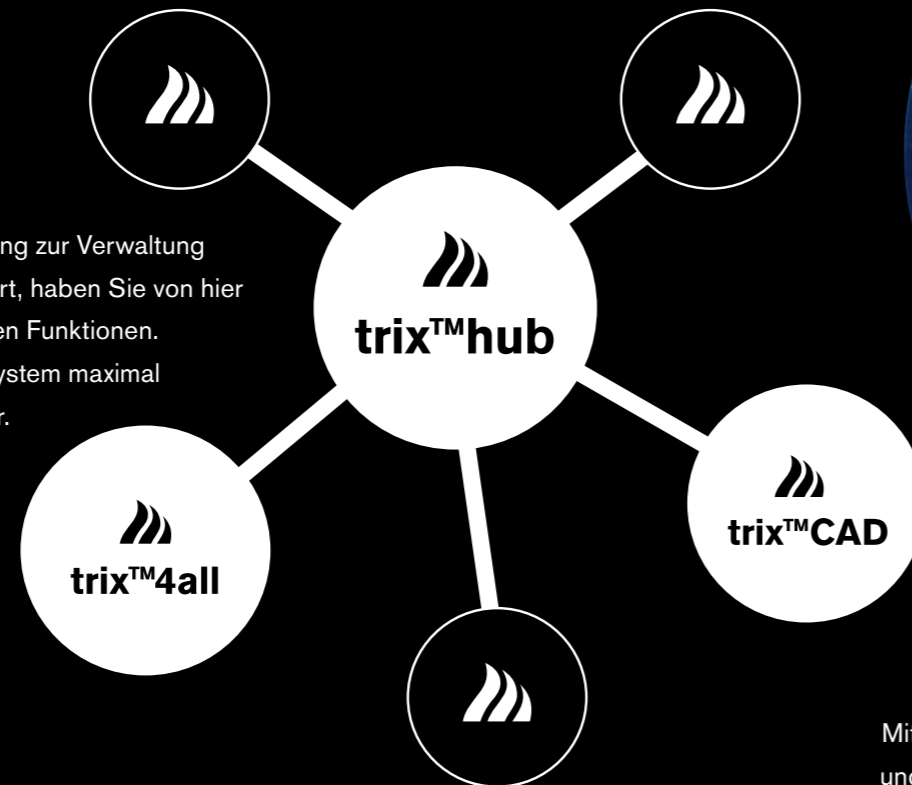

trix™4all

Mit trix™4all erstellen Sie hochpräzise Nestings für Kronen und Brücken auf bis zu drei Pressplungern gleichzeitig. Die erzeugte STL-Datei bietet Ihnen zwei entscheidende Vorteile:

- » Volle Druckfreiheit – nutzen Sie Ihren eigenen 3D-Drucker und Ihr bevorzugtes Cast Resin.
- » Integrierte Basisplatte – Die Basisplatte wird mitgedruckt und passt perfekt in den trixpress™ Muffelformer.
- » Die ideale Lösung für Labore, die offen, effizient und materialsparend arbeiten wollen – ganz ohne Systemzwang.

trix™CAD // trix™print²

Mit der trix™CAD slicen Sie Ihre Aufbauten direkt und übergeben sie druckbereit an den trix™print². Die Software ist auf maximale Kompatibilität, Effizienz und Genauigkeit abgestimmt – für reproduzierbare Ergebnisse ohne Umwege.

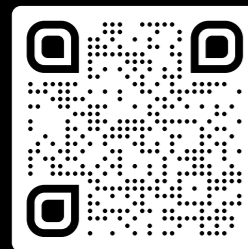

BEREIT, DIE KUNST DES DIGITALEN PRESSENS ZU ERLEBEN?

Scannen Sie den QR-Code und laden Sie sich Ihre kostenlose trix™-Testlizenz herunter.
www.dekema.com/trix

trix™print²

Perfekt abgestimmt auf das trix™ System.

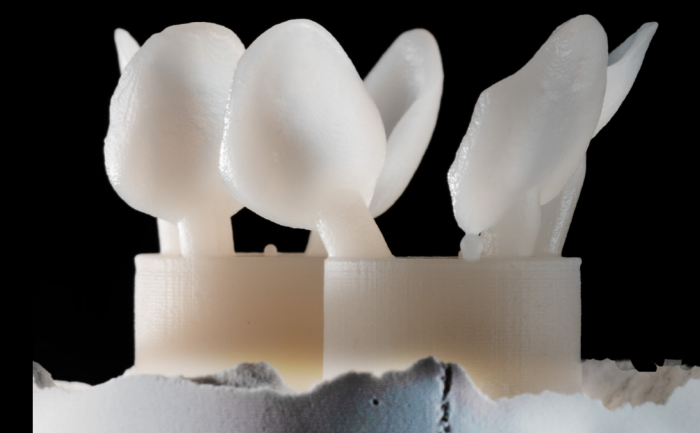
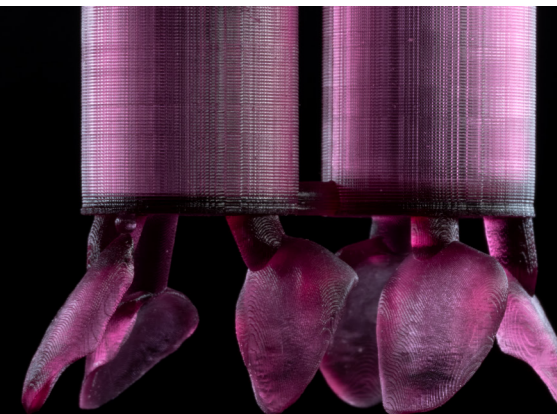

trix™print²

- » Revolutionäre Performance für die zahnmedizinische Fertigung
- » Schnelle, zuverlässige und reproduzierbare Produktionsergebnisse
- » Hochpräziser DLP-Projektor für gestochen scharfe Details und gleichmäßige Druckqualität
- » Langlebige Komponenten für maximale Betriebssicherheit
- » 10,1" Touch-Bedieneinheit mit genial einfachem Bedienkonzept
- » Automatische Übernahme von projektspezifischen Printaufträgen
- » 3D-Druck auf bis zu zwei trixpress™ Basisplatten bzw. auf 144 x 80 mm Grundfläche mit bis zu 160 mm Höhe
- » Aluminiumgehäuse in edlem Schwarz

Technische Daten

- | | |
|------------------------|--------------------------------|
| » Abmessungen | 391 x 549 x 365 mm (B x H x T) |
| » Bauraumgröße | 144 x 80 x 160 mm (X x Y x Z) |
| » Gewicht | 18 kg |
| » Versorgungsspannung | 100 – 240 V / 50 – 60 Hz |
| » Präzision in Z | > 1 µm |
| » Lichtquelle | 385 nm |
| » Druckgeschwindigkeit | 70 mm/h (materialabhängig) |
| » Schichtstärke | > 10 µm (materialabhängig) |



DEKEMA. Drucken.





























Das Drucken mit dem trix™ System ist ein wichtiger Vorbereitungsschritt für den DEKEMA trixpress™ Pressvorgang. Zunächst wird ein digitaler Pressaufbau in der trix™CAD erstellt und danach im trix™print² 3D-Drucker gefertigt oder in der trix™4all als STL exportiert. Abschließend kann dies im AUSTROMAT™ 654i™ verarbeitet werden.

Der Vorteil: Das Drucken ist eine ideale Ergänzung zum Vorgang des Fräsens und spart Ressourcen.

DEKEMA. Technische Daten.

	AUSTROMAT™ 220 G2	AUSTROMAT™ 624	AUSTROMAT™ 624i™ G2	AUSTROMAT™ 654	AUSTROMAT™ 654i™ G2
Abmessungen (BxHxT)	266 x 531 x 258 mm	383 x 653 x 343 mm	383 x 653 x 343 mm	383 x 653 x 343 mm	383 x 653 x 343 mm
Gewicht	13 kg	17,5 kg	19 kg	22 kg	24 kg
Spannung	95 – 105 V/50–60 Hz od. 110 – 125 V/50–60 Hz od. 220 – 240 V/50–60 Hz	95 – 105 V/50–60 Hz od. 110 – 125 V/50–60 Hz od. 220 – 240 V/50–60 Hz	95 – 105 V/50–60 Hz od. 110 – 125 V/50–60 Hz od. 220 – 240 V/50–60 Hz	95 – 105 V/50–60 Hz od. 110 – 125 V/50–60 Hz od. 220 – 240 V/50–60 Hz	95 – 105 V/50–60 Hz od. 110 – 125 V/50–60 Hz od. 220 – 240 V/50–60 Hz
Maximale Leistungsaufnahme	1.500 W	1.500 W	1.500 W	1.500 W	1.500 W
T _{max}	1.100 °C	1.200 °C	1.200 °C	1.200 °C	1.200 °C

















DEKEMA. Ausstattung.

	AUSTROMAT™ 220 G2	AUSTROMAT™ 624	AUSTROMAT™ 624i™ G2	AUSTROMAT™ 654	AUSTROMAT™ 654i™ G2
Aluminiumgehäuse					
Anpassung Corporate Design	–	optional	optional	optional	optional
Touchscreen-Bildschirm	4,3 Zoll, Farbe	7,5 Zoll, Farbe	10,4 Zoll, Farbe	7,5 Zoll, Farbe	10,4 Zoll, Farbe
USB-Schnittstelle / Ethernet-Schnittstelle	–/–	 / optional		 / optional	
Heizkörper Quarzglas: DEKEMA-spezifischer Heizkörper, Heizwendel geführt in Quarzglas reinster Qualität					
Faserisolierung Niedertemperatur: DEKEMA-spezifische Faserisolierung				–	–
DEKEMA Steinisolierung: intern gefertigte, spezifische Steinisolierung	–	–	–		
DEKEMA Vakuumpumpe	optional				
DEKEMA Belüftungseinheit	optional	integriert	integriert	integriert	integriert
DEKEMA AutoDry™ & AUTORITE™	–				
Pressfunktionalität inkl. MPTA (Multiple Press Time Automatic)	–	–	–		

DEKEMA. Software Features.

	AUSTROMAT™ 220 G2	AUSTROMAT™ 624	AUSTROMAT™ 624/™ G2	AUSTROMAT™ 654	AUSTROMAT™ 654/™ G2
DEKEMA Internet-Datenbank-Zugang für registrierte Benutzer					
DEKEMA Internet-Datenbank-Ofenanbindung	–	optional		optional	
Internet Programm-Streaming	–	–		–	
DEKEMA Circle: Datenmanagement in der Cloud	–	–		–	
IoT (Internet of Things) ermöglicht eine intelligente Vernetzung und Überwachung des Ofens in Echtzeit – für 99,9% Verfügbarkeit und einen reibungslosen Betrieb durch präventive Wartung	–	–		–	
myDEKEMA: VNC-Viewer zur Fernsteuerung des DEKEMA Ofens am Mobilgerät	–	optional		optional	
QM (Qualitätsmanagement): Aufzeichnung der Prozessdaten	–	optional		optional	
USB: Übertragen von Brenn- und Pressprogrammen (dds)	–				
USB: Übertragen von Fotos (jpeg)	–				
USB: Ablage von QM-Dateien (dfl)	–	optional		optional	
USB: Ablage von Printouts	–				
USB: Backup/Update	–				
Online: Backup/Update	–	optional		optional	
VNC-Server: VNC-Viewer zur Fernsteuerung des DEKEMA Ofens am PC	–	optional		optional	
OPC: Standardisierte Verbindung für Datenaustausch zwischen verschiedenen Systemen	–	optional		optional	
OPC UA: Sichere, herstellerunabhängige Schnittstelle für Industrie 4.0 und IoT-Kommunikation	–	–	optional	–	optional
Programmiersprachen	–	Classic, Easy, Professional	Classic, Professional	Classic, Easy, Professional, Press	Classic, Professional, Press
Sprachenunabhängige Programmführung		–	–	–	–

DEKEMA. Zubehör.

	AUSTROMAT™ 220 G2	AUSTROMAT™ 624	AUSTROMAT™ 624/™ G2	AUSTROMAT™ 654	AUSTROMAT™ 654/™ G2
Brenntisch, Faser (Art. No. 101733)				–	–
Brenngutträger, Set (Art. No. 106490)	optional	optional	optional	optional	optional
CALIBRITE™ Fire Set (Art. No. 101817-01)	optional			–	–
Brenntisch, Mehrfachstempel-Pressofen (Art. No. 101734)	–	–	–		
Presstisch, Mehrfachstempel-Presssystem (Art. No. 101726)	–	–	–		
Keramikträger, 6 Stück (Art. No. 105488)	–	–	–	optional	optional
CALIBRITE™ Press Set (Art. No. 101818-01)	–	–	–		
trixpress™ Muffelsystem, Set (Art. No. 101807-01)	–	–	–	optional	optional
trixpress™ Muffelformer, 380-g-Segmente (Art. No. 101808)	–	–	–	optional	optional
trixpress™ Pressstempel, Ø 13 mm, 50 Stück (Art. No. 105891)	–	–	–	optional	optional
Platzhalter, blau, Ø 13 mm, 50 Stück (Art. No. 101915)	–	–	–	optional	optional
Pinzette, DEKEMA-Logo (Art. No. 105236)	optional				
Softwarepaket für AUSTROMAT™ 624 oder AUSTROMAT™ 654 (Art. No. 101933)	–	optional		optional	
trix™4all, vollautomatisierte 3D-Nesting-Software zur Integration von 3D-Druckern von Fremdanbietern in den trix™-Workflow, 5-Jahres-Lizenz (Art. No. 107023)	–	–	–	optional	optional



DEKEMA

Der Ofen.™

DEKEMA Dental-Keramiköfen GmbH

Industriestraße 22 • 83395 Freilassing • Germany

☎ +49-8654-46390 ✉ +49-8654-66195

info@dekema.com • www.dekema.com

